

## AFSTELLING DENSOMAT-NL HANDWIKKELMACHINE

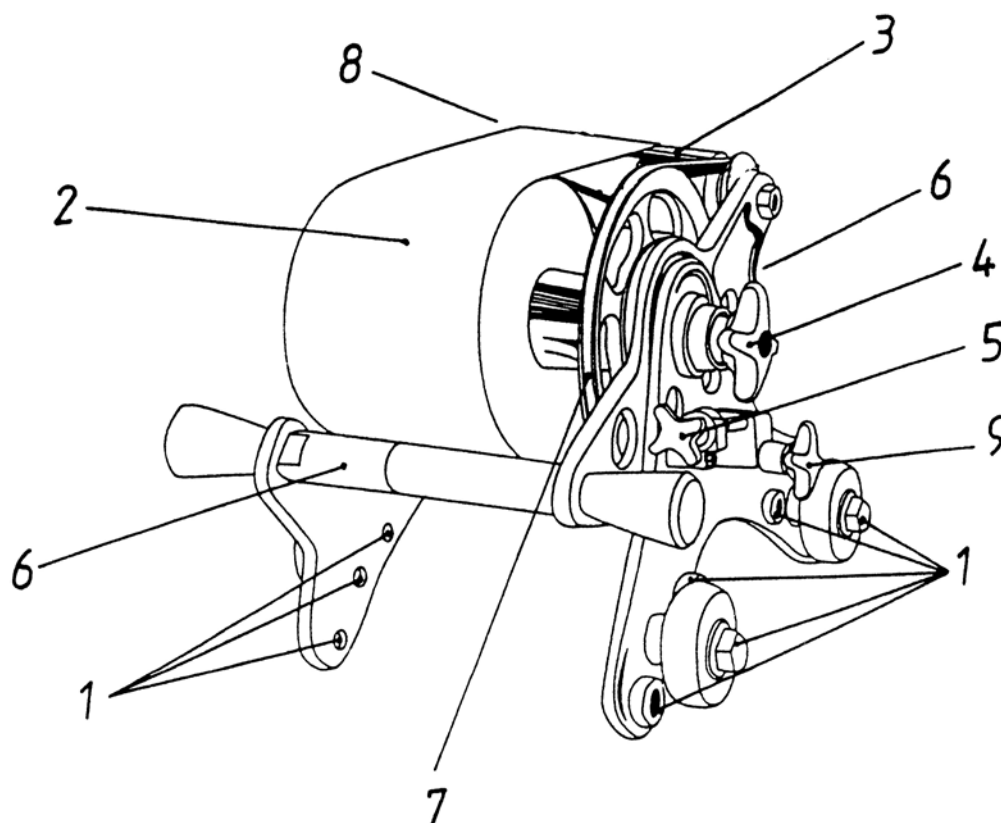

1. De vier kunststof-loopwielen aanbrengen op de juiste plaats (1), afhankelijk van de leidingdiameter.
2. De te wikkelen rol **DENSOLEEN** (2) op de hoofdas schuiven, tegen de schijf.
3. De tussenfolie in de gleuf van de kunststof-spoel (3) bevestigen.
4. De gewenste wikkelspanning instellen met handknop (4).
5. De handknop (9) losdraaien en vervolgens met de handknop (5) de gewenste overlapping instellen.
6. Na de juiste instelling de handknop (9) aandraaien.
7. Voor het wikkelen van **DENSOLEEN** in de breedte 100 mm, kan gebruik gemaakt worden van de verlengassen(6). Indien hiervan geen gebruik gemaakt wordt kunnen zij worden bewaard door middel van vastschroeven in de niet benutte wielgaten (1).
8. De spanning van de V-snaar (7) regelmatig controleren en zonodig bijstellen.
9. De spanning voor het oprollen van de tussenfolie op de kunststof-spoel (3) instellen met de M8-moer (8).



Onze documentatie, productinformatie en adviezen zijn gebaseerd op onze kennis en ervaring op het moment van uitgifte, doch zijn op generlei wijze juridisch bindend. Op al onze leveringen zijn de algemene leveringsvoorwaarden van Imbema Holland B.V. en haar werkmaatschappijen van toepassing, zoals deze zijn gedeponneerd ter griffie van de arrondissementsrechtbank te Haarlem d.d. 15 oktober 1982.

**Imbema Denso B.V.**

Nijverheidsweg 5-7

Postbus 160

NL-2000 AD Haarlem

Tel.: +31 (0)23-517 24 24

Fax: +31 (0)23-531 74 33

K.v.K.nr.: 34037222

E-mail: [info@imbemadenso.nl](mailto:info@imbemadenso.nl)

[www.imbemadenso.nl](http://www.imbemadenso.nl)



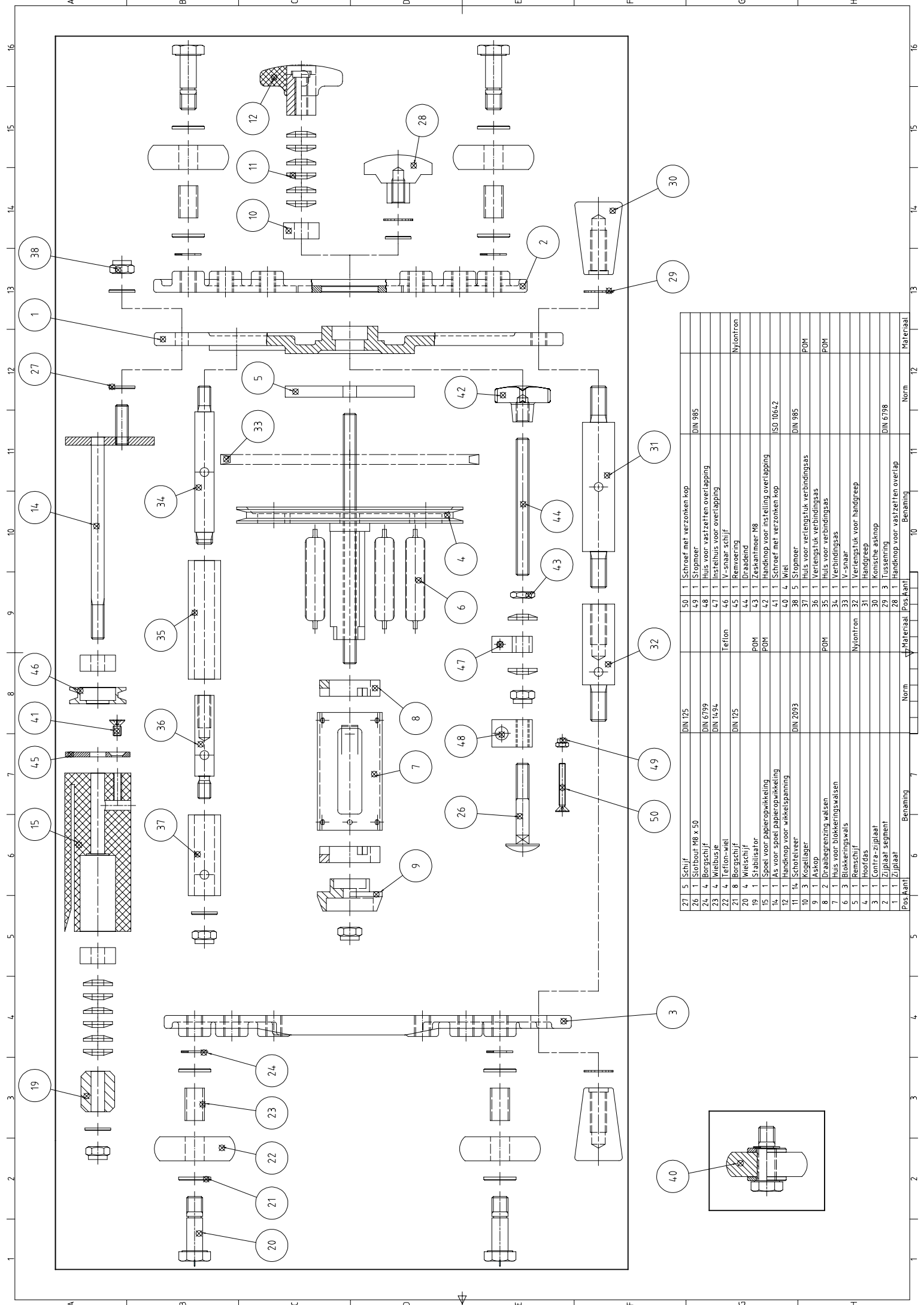

Pos.	Naam	Norm	Benaming	Pos.	Naam	Norm	Benaming
27	Schijf	DIN 125	Schroef met verzonken kop	50	1	Schroef met verzonken kop	DIN 985
26	1 Slotbout M8 x 50	49	1	Stoempier	48	1	Huis voor vastzetten overlappend
24	4 Borgschijf	DIN 6799	48	1	Huis voor vastzetten overlappend		
23	4 Wielbusje	DIN 1494	47	1	Instelhuis voor overlappend		
22	4 Teflon-wiel	Teflon	46	1	V-snaar schijf		
21	8 Borgschijf	DIN 125	45	1	Remvoering		Nylontron
20	4 Wielschijf	44	1	Draadend			
19	1 Stabilisator	POM	43	1	Zeslantmeer M8		
18	1 Spool voor papieropwikkeling	POM	42	1	Handknop voor instelling overlappend		
17	1 As voor spool papieropwikkeling	POM	41	1	Schroef met verzonken kop	ISO 1064-2	
16	1 Handknop voor wikkelspanning	40	4	Wiel			
15	1 Schroefveer	DIN 2093	38	5	Stoempier		
14	3 Kogellager	37	1	Huis voor verlengstuk verbinding			
13	1 Askop	36	1	Verlengstuk verbinding			POM
12	2 Draabegrenzing walsen	POM	35	1	Huis voor verbinding		
11	1 Huis voor blokkeringswalsen	POM	34	1	Verlengstuk		
10	3 Blokkeringswals	33	1	V-snaar			
9	5 Remschijf	Nylontron	32	1	Verlengstuk voor handgreep		
8	4 Hoorlas	31	1	Handgreep			
7	1 Contra-zijplaat	30	1	Konische askop			
6	2 1 Zijplaat segment	29	3	Tussenschijf	DIN 6798		
5	1 Zijplaat	28	1	Handknop voor vastzetten overlappend			
4							
3							
2							
1							